

CÔNG ĐÁNH ĐIỆN ủ lò

Well Type Electric Annealing Furnace



Liner of Well Type Electric Annealing Furnace



Well Type Electric Annealing Furnace (Main Furnace)



Electric Control Cabinet



Blower

Ứng dụng: Chủ yếu áp dụng trong spheroidizing ủ cho cuộn dây thép carbon thấp, thép hợp kim,

thép chịu lực.

Nó đáp ứng các yêu cầu chế biến sâu các tính chất cơ học của thép sau khi heatment.

Nó mua lại khử cacbon không quá trình oxy hóa, tính đồng nhất mô spheroidizing và chất lượng tốt của biến dạng dẻo lạnh (như dập rèn nguội và).

Vàng cấu trúc loại có thể được chôn dưới lòng đất, vì vậy nó chiếm diện tích nhỏ; nó thông qua hệ thống sưởi điện và quá trình heatment tự động.

Các lớp lót lò tụy về chất xơ đầy đủ, hiệu quả nhiệt và bảo tồn năng lượng cao phát huy. Đỉnh lò được trang bị quạt đối lưu mạnh mẽ

nên đồng nhất nhiệt độ của toàn bộ lò là tốt (+ - 5 °C). áp dụng khí bảo vệ và không oxy hóa heatment để giảm tổn thất bằng kim loại; nguyên liệu ăn được thuận tiện.

loadage trên là dành cho dây sắt để bạn tham khảo. Những thay đổi loadage theo Dia, Chiều cao và trọng lượng của dây sắt.

ZD-8355型井式超强对流球化退火炉结构示意图

ZD-8355 Type supercon type spheroidizing Annealing furnace schematic diagram

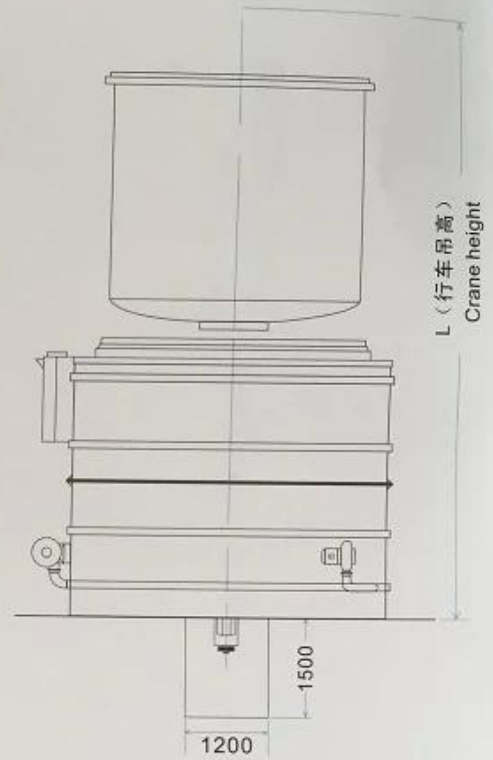
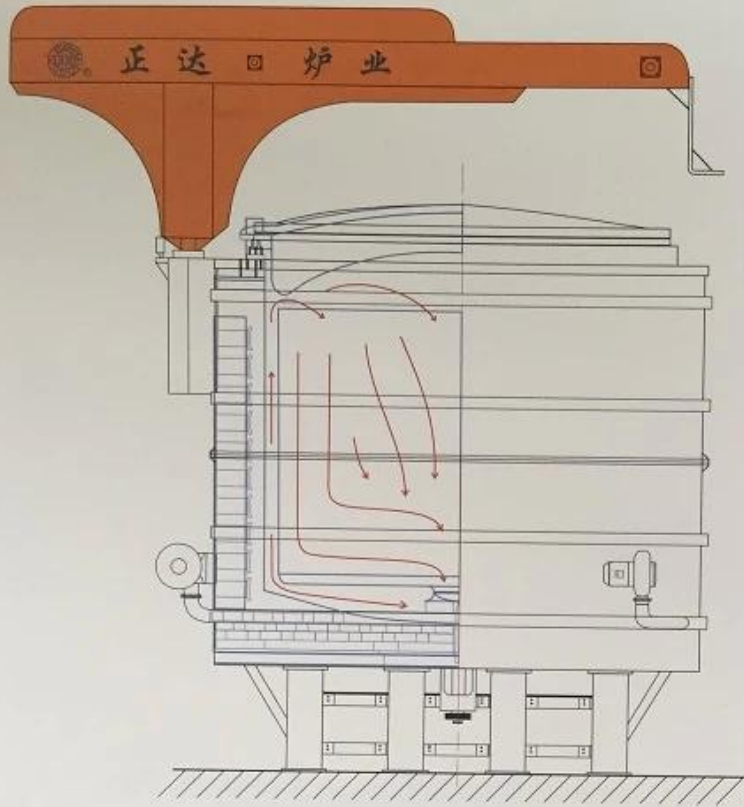

炉体安装吊高 (无脚架)
Installation lifting of furnace body

组成部件 Components



炉盖
The furnace cover



导流板
Air deflector



置料架
Loading frame



波纹桶成型
Corrugated molding



电加热炉
Electric heating furnace



波纹桶
Corrugated bucket



用于标准件行业球化炉
Used for fastner industry



用于汽配行业球化炉
Used for the auto parts industry



用于五金工具行业球化炉
Used for the hardware tool industry



用于轴承行业球化炉
Used for the bearing industry

超强对流型井式球化退火炉相关尺寸一览表(电加热型)
The relevant size list (Electric heating)

单位: mm

| 型号 Type | 使用直径 Use diameter | 使用高度 Use height | 炉体外径 Furnace body diameter | 炉体高度 Furnace body height | 总高度 Total height | 脚架高 Tripod height | 行车吊高 Crane height | | 地坑尺寸 Pit size | 维修坑尺寸 Repair pit size | 炉体总重 Furnace weight | 行车荷重 Driving load | 功率 Power | 装载量 Capacity |
|------------|----------------------|--------------------|-------------------------------|-----------------------------|---------------------|----------------------|-----------------------------------|---------------------------------|------------------|------------------------------|------------------------|----------------------|-------------|-----------------|
| | A | B | D | B | E | F | 有脚 size supporting table | 无脚 No supporting table | G×J | 长×宽×深 Lenght×Width×Height | (吨) Ton | (吨) Ton | (千瓦) Kw | (吨) Ton |
| 8355-1 | 2200 | 2000 | 3378 | 3200 | 6930 | 1500 | 7800 | 6300 | 5200×5200 | 5200×1200×1500 | 19.8 | 5 | 240 | 2~8 |
| | 2200 | 3000 | 3378 | 4200 | 7930 | 1500 | 8800 | 7300 | 5200×5200 | 5200×1200×1500 | 22.8 | 5 | 240 | 2~8 |
| 8355-2 | 2450 | 2000 | 3678 | 3200 | 6930 | 1500 | 7800 | 6300 | 5450×5200 | 5450×1200×1500 | 21.8 | 5 | 280 | 4~14 |
| | 2450 | 3000 | 3678 | 4200 | 7930 | 1500 | 8800 | 7300 | 5450×5200 | 5450×1200×1500 | 25.8 | 5 | 280 | 4~14 |
| 8355-3 | 2800 | 2000 | 3978 | 3200 | 6930 | 1500 | 7800 | 6300 | 5800×5800 | 5800×1200×1500 | 26.2 | 5 | 400 | 4~14 |
| | 2800 | 3000 | 3978 | 4200 | 7930 | 1500 | 8800 | 7300 | 5800×5800 | 5800×1200×1500 | 28.5 | 5 | 400 | 8~16 |
| 8355-4 | 3200 | 2000 | 4378 | 3200 | 6930 | 1500 | 7800 | 6300 | 6200×6200 | 6200×1200×1500 | 29.3 | 10 | 500 | 8~22 |
| | 3200 | 3000 | 4378 | 4200 | 7930 | 1500 | 9800 | 8300 | 6200×6200 | 6200×1200×1500 | 32.5 | 10 | 500 | 8~22 |
| 8355-5 | 3600 | 2000 | 4778 | 3200 | 6930 | 1500 | 8050 | 6550 | 6500×6500 | 6500×1200×1500 | 34.3 | 10 | 640 | 8~32 |
| | 3600 | 3000 | 4778 | 4200 | 7930 | 1500 | 9950 | 8450 | 6500×6500 | 6500×1200×1500 | 35.2 | 10 | 640 | 8~32 |
| 8355-6 | 3700 | 2000 | 4978 | 3200 | 6930 | 1500 | 8050 | 6550 | 6700×6700 | 6700×1200×1500 | 35.3 | 10 | 720 | 8~36 |
| | 3700 | 3000 | 4978 | 4200 | 7930 | 1500 | 9990 | 8450 | 6700×6700 | 6700×1200×1500 | 36.3 | 10 | 720 | 8~36 |



Để biết thêm thông tin, vui lòng truy cập website của chúng tôi:
www.rainbowtechnology.net
 Có bất kỳ câu hỏi, xin vui lòng liên hệ với tôi.
 Lời chúc tốt nhất,

Vera

WhatsApp là: 8618704610523

Chúng tôi trò chuyện: vera5266

QQ: 417651303